

# KARTA KATALOGOWA KRATOWNICA Q-250 SLIM

## Specyfikacja:

- Aluminium AW 6082
- Średnica rur nośnych 35x2 (35x1,5)
- krzyżulce 12x1.5
- Długość pojedynczego elementu 100, 125, 150, 175 cm
- Jedno połączenie = 8szt śrub M8 + nak. ( w zestawie)
- Zastosowanie: STOISKA TARGOWE /INDYWIDUALNE
- Przykładowe obciążenie:  
10mb = 5 kg na 1mb kratownicy
- Maksymalne wymiar stoiska w tym sysemie to 6m x 6m i 3m wysokości.
- Dotkowe podpory pionowe pozwalają na swobodną konfigurację.
- Spawane Metodą Tig 141
- EN ISO 9606-2

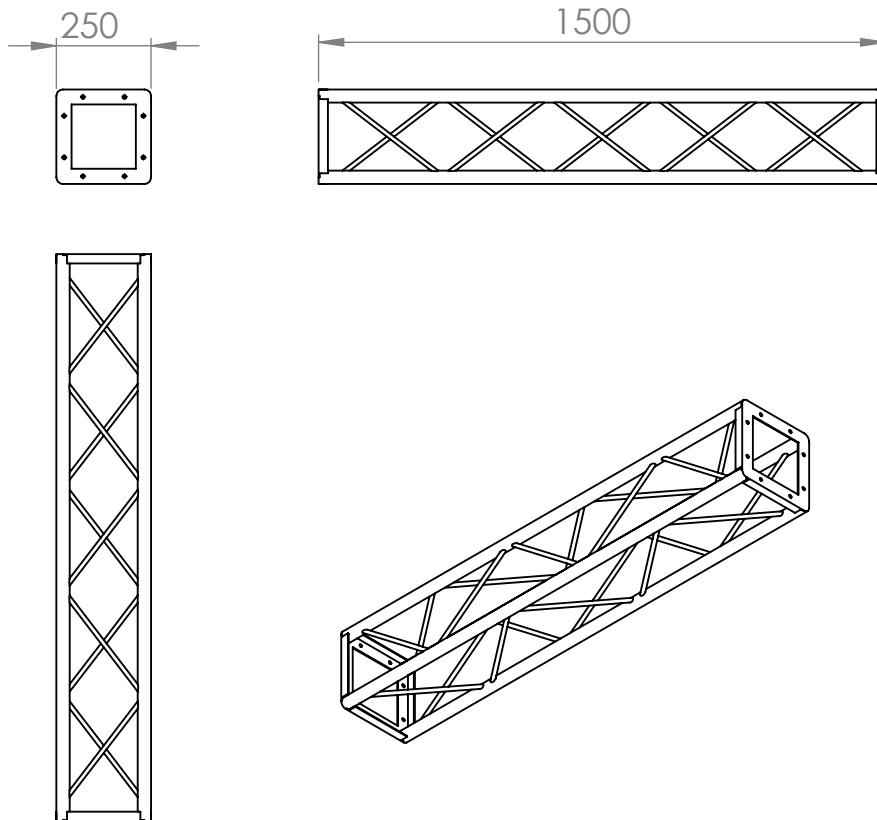

CHYBA ŻE OKREŚLONO INACZAJ:  
WYMIARY SĄ W MILIMETRACH  
WYKOŃCZENIE POWIERZCHNI:  
TOLERANCJE:  
LINIOWA:  
KĄTOWA:

WYKOŃCZENIE:

**POLTRUSS**

STĘP OSTRE  
KRAWĘDZIE

NIE SKALUJ RYSUNKU

POPRAWKA

	IMIĘ I NAZWISKO	PODPIS	DATA
NARYS.	R.Zieliński		
SPRAWDZ.			
ZATWIER.			
WYPROD.			
Z.JAKOŚCI			

TYTUŁ:

Kratownice SLIM 35/12

MATERIAŁ:

AW 6063 T6

NR RYSUNKU

**Q250-35-12 PDF**

A4

WAGA:

SKALA:1:20

ARKUSZ 1 Z 1