

Karta katalogowa Masztu Aluminiowego TRUSS500-H16

Maszt o przekroju trójkąta równobocznego boku 500mm
 wykonany z gat.al AW6060 T6
 Sekcje 4-ro metrowe
 Krawężniki 35x2
 Zakratowanie 20x2
 Połączenia krążkowe
 Śruby M8 kl.8.8
 Podstawa wahliwa dwu-kierunkowa

Przeznaczenie:

Montaż anten Radiowo-telekomunikacyjnych
 w pierwszej strefie wiatrowej nie przekraczającej
 1m² powierzchni nawiewowej.
 Każde posadowienie masztu na obiekcie lub gruncie po
 adaptacji przez uprawnionego konstruktora.

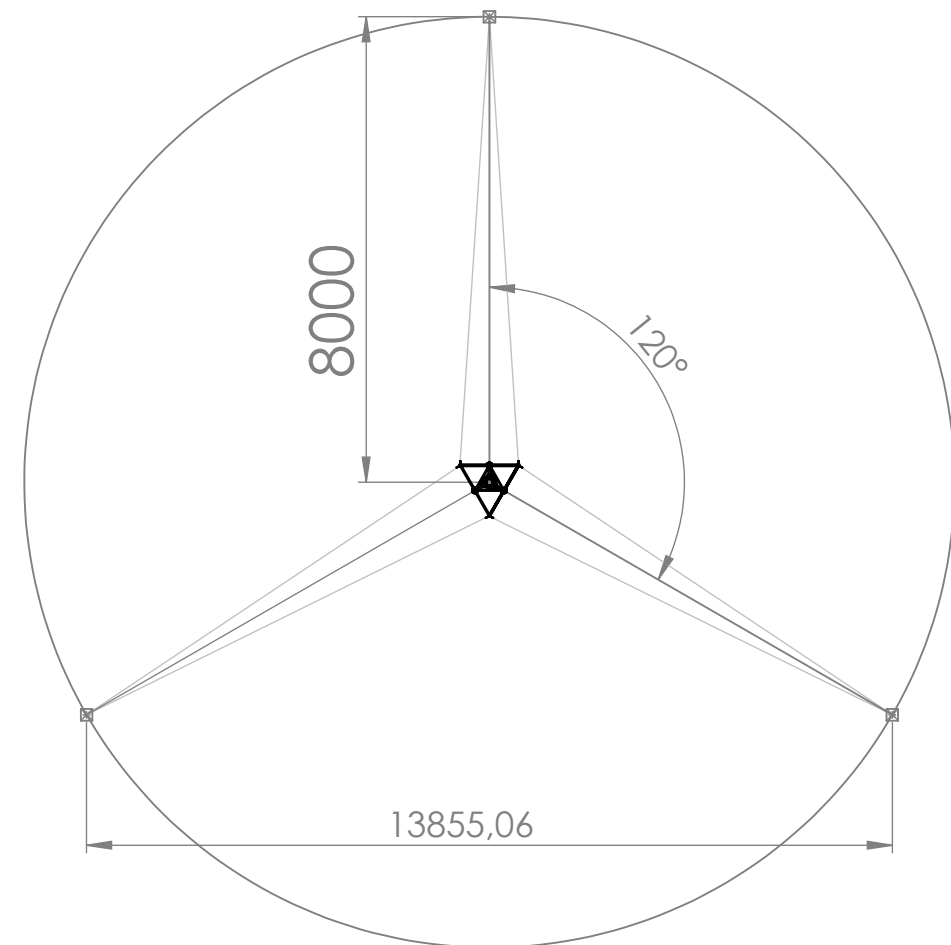
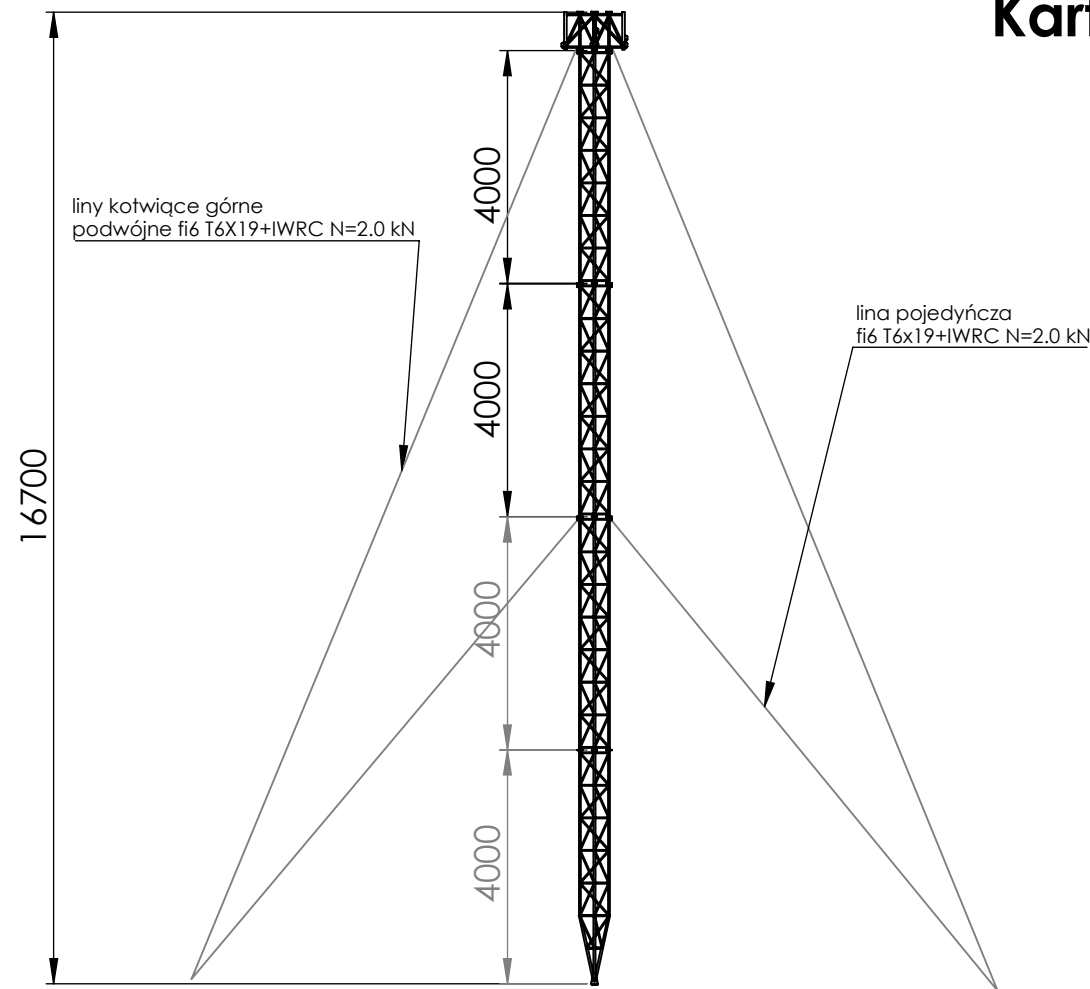

UWAGA!!!
RYSUNEK JEST WŁASNOŚCIĄ FIRMY POLTRUSS,
KOPIOWANIE PRZETWARZANIE BEZ ZGODY
WŁASCICIELA JEST ZABRONIONE !!!
 (ukryto znaki szczególne)

CHYBA ŻE OKREŚLONO INACZEJ: WYMIARY SĄ W MILIMETRACH WYKOŃCZENIE POWIERZCHNI: TOLERANCJE: LINIOWA: KĄTOWA:	WYKOŃCZENIE:		STEP OSTRE KRAWĘDZIE		NIE SKALUJ RYSUNKU	POPRAWKA
	POLTRUSS					
NARYS.	IMIĘ I NAZWISKO	PODPIS	DATA	TYTUŁ:		
SPRAWDZ.	R.Zieliński		27.04.2020	Maszt Truss 500 H16		
ZATWIER.				korona separacyjna		
WYPROD.				NR RYSUNKU		A3
Z.JAKOŚCI				MATERIAŁ:		TRUSS 500
				AW 6060 T6		
				WAGA:		SKALA:1:200
						ARKUSZ 1 Z 1